

innoliving

— ■ easy tech, easy life

**ASPIRAPOLVERE
WET AND DRY**

**WET AND DRY
VACUUM
CLEANER**



INN-671
MANUALE D'USO
USER MANUAL

MANUALE D'ISTRUZIONE

Grazie per aver acquistato l'aspirapolvere Wet and Dry INN-671.

Si consiglia di leggere attentamente il presente manuale di istruzioni prima dell'uso e conservarlo per future consultazioni.

IMPORTANTI NORME DI SICUREZZA

- Prima di utilizzare l'apparecchio, leggere attentamente le istruzioni per l'uso e in particolare le avvertenze sulla sicurezza, attenendosi ad esse.
- Conservare il presente manuale, per l'intera durata di vita dell'apparecchio, a scopo di consultazione.
- La mancata osservanza delle istruzioni potrebbe essere causa di incidenti e rendere nulla la garanzia, sollevando il fabbricante da ogni responsabilità.
- Prima di collegare l'apparecchio, controllare che i dati della tensione di rete riportati sull'etichetta dati corrispondano a quelli della rete elettrica locale.
- L'etichetta dati si trova sull'apparecchio stesso.
- Gli elementi di imballaggio (sacchetti di plastica, cartone, polistirolo ecc.) non devono essere lasciati alla portata dei bambini in quanto potenziali fonti di pericolo e devono essere smaltiti secondo quanto previsto dalle normative vigenti.
- Dopo aver rimosso l'apparecchio dalla confezione, controllare l'eventuale presenza di danni da trasporto e l'integrità della fornitura in base al disegno. In caso di danneggiamenti o dubbi sull'effettiva integrità, non utilizzare l'apparecchio e rivolgersi al servizio di assistenza autorizzato.
- Scollegare la spina dalla rete elettrica quando il prodotto non è in uso e prima di procedere con qualsiasi operazione di pulizia e manutenzione.
- Per proteggersi da scosse elettriche, non immergere l'apparecchio o il cavo in acqua o in altri liquidi. Non lasciare che il cavo entri in contatto con superfici calde.
- Questo prodotto può essere utilizzato da bambini di età da 8 anni in su e da persone con ridotte capacità fisiche, mentali o sensoriali, o privi di esperienza e conoscenza solo se sotto supervisione o se hanno

ricevuto istruzioni riguardanti l'uso in sicurezza dell'apparecchiatura e comprendono i rischi associati al suo utilizzo

- Le operazioni di pulizia e manutenzione non devono essere effettuate da bambini senza sorveglianza.
- Questo prodotto non è un giocattolo. Assicurarsi che i bambini non giochino con l'apparecchio.
- Questo prodotto è stato concepito per il solo uso DOMESTICO, non è stato concepito per uso industriale o professionale.
- In caso di guasto o di cattivo funzionamento dell'apparecchio, spegnerlo e non manometterlo.
- Per l'eventuale riparazione rivolgersi esclusivamente ad un centro di assistenza tecnica autorizzato.
- Non tirare il cavo di rete per sollevare, trasportare o togliere la spina dalla presa di corrente. Per il disconnettere il prodotto dalla rete elettrica, non tirare il cavo ma disinserire la spina dalla presa elettrica.
- Assicurarsi che il cavo non presenti nodi o piegature.
- Verificare lo stato del cavo elettrico. Cavi danneggiati o annodati aumentano il rischio di scossa elettrica.
- Non usare la spina o il cavo con le mani o i piedi bagnati o umidi.
- Non inserire alcun oggetto estraneo nel prodotto.
- Tenere capelli, tessuti e altri oggetti lontano dalle fessure del prodotto perché potrebbero ostruirlo.
- Spegnerlo l'aspirapolvere tramite l'apposito interruttore prima di scollegare la presa elettrica.
- Tenere lontano da liquidi o prodotti infiammabili.
- Non utilizzare l'apparecchio per aspirare sigarette accese o cenere ancora calda e fiammiferi. Non usare l'apparecchio per aspirare liquidi infiammabili o combustibili, come benzina, né utilizzarlo in ambienti dove possono essere presenti.
- Non utilizzare l'apparecchio senza aver prima posizionato il filtro nell'apposito spazio.
- Se il cavo di alimentazione risulta danneggiato, deve essere sostituito dal

- produttore o dal servizio di assistenza tecnica autorizzato.
- Non ostruire le prese d'aria in alcun modo.
 - Non utilizzare l'apparecchio per aspirare aghi, spilli, cemento, gesso o altri materiali usati per la costruzione.
 - Tenere il prodotto lontano da fonti di calore, forni e fornelli.
 - Non rivolgere l'apparecchio in funzione verso persone o animali.
 - Usare particolare cautela quando si usa l'aspirapolvere sulle scale.
 - Accertarsi che il filtro e il contenitore raccogli-polvere siano stati installati correttamente prima di attivare l'aspirapolvere.
 - L'apparecchio deve essere pulito esclusivamente con un panno asciutto o umido; non dovrebbe mai essere immerso nell'acqua. Non utilizzare solventi per la pulizia.
 - Evitare che la bocchetta o la spazzola tocchino le superfici dei mobili.

ATTENZIONE: Se l'apertura di aspirazione dell'unità è ostruita, spegnere l'apparecchio, scollegare la spina dalla rete elettrica e rimuovere ciò che impedisce il corretto funzionamento dell'apparecchio prima di riattivarlo.

DESCRIZIONE DEL PRODOTTO

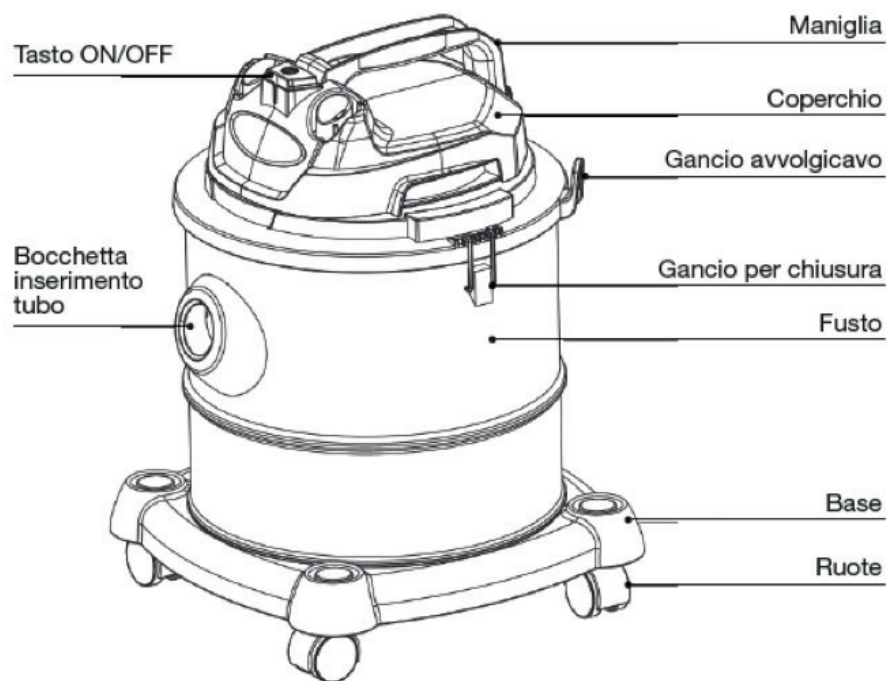

Tubo
pieghevole



Tubi
plastica

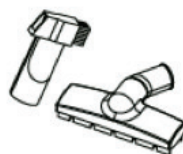

Spazzole



Filtro
polvere

ASSEMBLAGGIO

Filtro antipolvere:
Inserire con cura il filtro antipolvere nel contenitore della polvere.

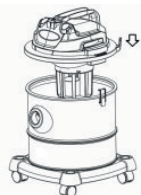

Inserire il coperchio nel fusto.



Per utilizzare il tubo flessibile, inserire l'estremità del tubo nel foro di aspirazione. Assicurarsi che sia in posizione.



Accessori:
Scegliere l'accessorio desiderato (spazzola grande o spazzolina 2 in 1) e fissarlo al foro di aspirazione.

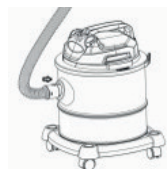

FUNZIONAMENTO

Prima di avviare l'aspirapolvere, assicurarsi che il filtro antipolvere sia in posizione.

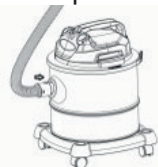

Prima di avviare l'aspirapolvere, assicurarsi che il tubo flessibile sia in posizione.



Srotolare il cavo di alimentazione. Collegare l'aspirapolvere e accenderlo.



Scollegare l'aspirapolvere dopo l'uso.



PULIZIA E MANUTENZIONE

Estrarre il coperchio dal fusto.

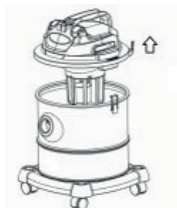

Estrarre il filtro antipolvere.

Svuotare il fusto dalla polvere.



Lavare il filtro antipolvere con acqua.

Far asciugare il filtro antipolvere all'aria.



Assemblare nuovamente l'aspirapolvere con tutti i suoi componenti.

RILEVAMENTO ERRORI

Problema	Possibile causa	Soluzione
Il motore non si avvia	-Cavo di alimentazione non collegato saldamente alla presa. -Presa danneggiata. -Aspirapolvere non acceso.	-Collegare saldamente l'unità. -Controllare la presa. -Accendere l'apparecchio
La potenza di aspirazione è più debole	-Unità intasata. -Il filtro deve essere sostituito	-Rimuovere l'ostruzione. -Sostituire il filtro.

ETICHETTA DATI



Questo dispositivo è conforme a tutte le direttive europee applicabili.



Leggere attentamente le istruzioni d'uso



Apparecchio con isolamento elettrico di classe II



INFORMAZIONI AGLI UTENTI ai sensi del Decreto Legislativo N° 49 del 14 Marzo 2014 "Attuazione della Direttiva 2012/19/UE sui rifiuti di apparecchiature elettriche ed elettroniche (RAEE)" Il simbolo del cassetto barrato riportato sull'apparecchiatura indica che il prodotto alla fine della propria vita utile deve essere raccolto separatamente dagli altri rifiuti.

L'utente dovrà, pertanto, conferire l'apparecchiatura integra dei componenti essenziali giunta a fine vita agli idonei centri di raccolta differenziata dei rifiuti elettronici ed elettrotecnici, oppure riconsegnarla al rivenditore al momento dell'acquisto di nuova apparecchiatura di tipo equivalente, in ragione di uno a uno, oppure 1 a zero per le apparecchiature aventi lato maggiore inferiore a 25 CM. L'adeguata raccolta differenziata per l'avvio successivo dell'apparecchiatura dimessa al riciclaggio, al trattamento e allo smaltimento ambientale compatibile contribuisce ad evitare possibili effetti negativi sull'ambiente e sulla salute e favorisce il riciclo dei materiali di cui è composta l'apparecchiatura. Lo smaltimento abusivo del prodotto da parte dell'utente comporta l'applicazione delle sanzioni amministrative di cui al D.Lgs n. Decreto Legislativo N° 49 del 14 Marzo 2014.

Informazioni tecniche sulle modalità di funzionamento ai sensi del Regolamento UE 2023/826:

Modalità	Consumo di energia	Periodo di tempo dopo il quale l'apparecchiatura raggiunge la modalità descritta
Spento	0,00 W	Immediato, quando l'apparecchio è collegato alla rete elettrica e l'interruttore principale è posizionato su "OFF"
Standby	NA	NA
Standby in rete	NA	NA

*Thank you for purchasing the Innoliving Wet and Dry INN-671.
We recommend that you read this instruction manual carefully before use and keep it safe for future reference.*

IMPORTANT SAFETY INSTRUCTIONS

- Before using the appliance, carefully read the instructions for use and in particular the safety warnings and follow them. Keep this manual for the entire duration of the appliance's useful life, for consultation purposes. Failure to follow the instructions could cause accidents and void the warranty, relieving the manufacturer of all liability.
- Before connecting the appliance, check that the mains voltage data shown on the data label correspond to those of the local power supply. The rating label is located on the device itself.
- The packaging elements (plastic bags, cardboard, polystyrene, etc.) must not be left within reach of children as they are potential sources of danger and must be disposed of in accordance with current regulations.
- After removing the device from the packaging, check for transport damage and the integrity of the supply according to the drawing. In case of damage or doubts as to its actual integrity, do not use the appliance and contact an authorized service center.
- After removing the device from the packaging, check the integrity of the product according to the drawing. In case of damage or doubts, do not use the appliance and contact an authorized after sales center.
- Disconnect the plug from the mains when the product is not in use and before proceeding with any maintenance and cleaning operation.
- To protect yourself from electric shock, do not immerse the appliance or the cord in water or other liquids. Do not allow the cord to come in contact with hot surfaces.
- This product can be used by children from 8 years old and by persons with reduced physical, mental or sensory abilities, or without experience and knowledge only if under supervision or if they have received instructions regarding the safe use of the product and understand the risks associated

with its use.

- Cleaning and maintenance must not be performed by children without supervision.
- This product is not a toy. Make sure that children do not play with the appliance.
- This product has been designed for DOMESTIC use only, it has not been designed for industrial or professional use.
- In case of failure or malfunction of the appliance, switch it off and do not tamper with it. For any repairs, contact only an authorized technical assistance center.
- Do not pull the mains cable to lift, carry or remove the plug from the socket.
- Make sure that the cable does not have knots or bends.
- Check the condition of the electric cable. Damaged or knotted cables increase the risk of electric shock.
- Do not use the plug or cord with wet or damp hands or feet.
- Do not insert any foreign objects into the product.
- Keep hair, fabrics and other objects away from the product openings as they may clog.
- Turn off the vacuum cleaner using the specific switch before disconnecting it from the power socket.
- Keep away from liquids or flammable products.
- Do not use the appliance to vacuum lit cigarettes or still hot ashes and matches. Do not use the appliance to suck flammable liquids and fuels, as gasoline, do not use it in environments where they might be present.
- Do not use the appliance without having first put the filter into the specific space.
- If the power cord is damaged, it must be replaced by the manufacturer or the authorized after sales service.
- Do not obstruct the air intakes in any way.
- Keep the product far away from heat sources, ovens and stoves

- Never point the unit in use at persons or pets.
- Pay particular attention on using the vacuum cleaner on the stairs.
- Before turning the unit on, pay attention the dust collector and the filter has been inserted correctly.
- The appliance should only be cleaned with a dry or damp cloth; it should never be immersed in water. Do not use solvents for cleaning.
- Avoid letting the nozzle or brush contact furniture surfaces.

ATTENTION: If the air-inlet of the unit is obstructed, switch off the appliance, disconnect the plug from the mains and remove anything that prevents the appliance from operating correctly before turning it on again.

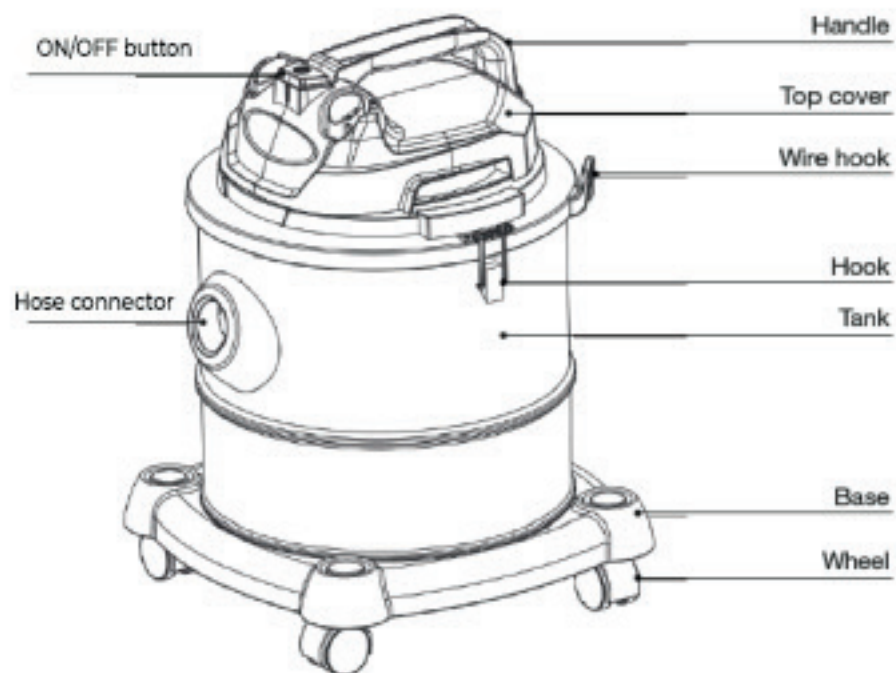
PRODUCT DESCRIPTION

Flexible tube



Plastic tube



Brushes



Dust filter

ASSEMBLY

Carefully insert the dust filter into the dust container.

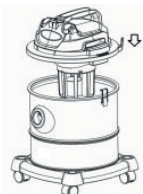

Insert the lid into the tank.



To use the hose, insert the end of the hose into the suction hole. Make sure it is in place.

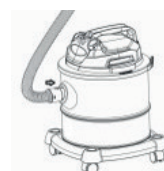

Accessories:

Choose the desired accessory (brush or nozzle) and attach it to the suction hole..

OPERATION

Before starting the vacuum cleaner, make sure the dust filter is in place.

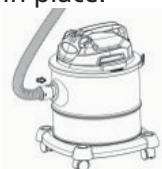

Before starting the vacuum cleaner, make sure the hose is in place.

Unwind the power cord. Plug in the vacuum cleaner and switch it on.

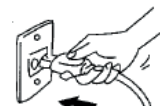

Unplug the vacuum cleaner after use.

CLEANING AND MAINTENANCE

Pull the lid out of the tank.

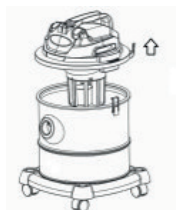

Take out the dust filter.

Empty the dust bin.



Wash the dust filter with water.

Allow the dust filter to air dry.



Assemble again the vacuum cleaner with all its components.

ERROR DETECTION

Before contacting our service center, please check the following:

Problem	Possible cause	Solution
Engine won't start	<ul style="list-style-type: none"> -Power cord not securely plugged into the outlet. -Damaged socket. -Vacuum cleaner not switched on. 	<ul style="list-style-type: none"> -Plug the unit in securely. -Check the socket. -Switch on the appliance
Suction power is weaker	<ul style="list-style-type: none"> -Clogged unit -The filter needs to be replaced 	<ul style="list-style-type: none"> -Remove the obstruction. -Replace the filter.

RATING LABEL



This product is compliant with all the applicable EU standards



Read carefully the instruction manual



Class II insulated electrical appliance



INFORMATION TO USERS according to Legislative Decree No. 49 of March 14, 2014 "2012/19/UE Implementation of the Directive on Waste Electrical and Electronic Equipment (WEEE)"

The crossed-out dustbin symbol indicates that the product at the end of its life must be collected separately from other waste. The user should, therefore, take the equipment with the essential components at the end of its useful life to the separate collection center of electronic and electrical waste, or return it to the retailer when purchasing new equipment of equivalent type, in ratio of one to one, or one to zero for devices with larger side less than 25 CM. The separate collection for the decommissioned equipment for recycling, treatment and environmentally compatible disposal contributes to avoid possible negative effects on the environment and human health and promotes recycling of the materials. Improper disposal of the product by the user entails the application of administrative sanctions according to Legislative Decree No. 49 of 14 March 2014.

Technical information on the operating modes in accordance with EU Regulation 2023/826:

Mode	Power consumption	Period after which the equipment reaches the described mode
Off	0,00 W	Immediately when the appliance is connected to the mains power supply and the main switch is set to 'OFF'.
Standby	NA	NA
Networked Standby	NA	NA

innoliving
■ ■ ■ easy tech, easy life

Innoliving Spa
Via Merloni, 2/B
60131 Ancona Italy
Tel 071 2133550
www.innoliving.it

MADE IN CHINA

CE

Rev.00_02.2026